

Цельная заслонка серия KG2/KG4 С чугунным редуктором One-piece butterfly valve series KG2/KG4 with cast iron gear operator DN 50 - DN 300

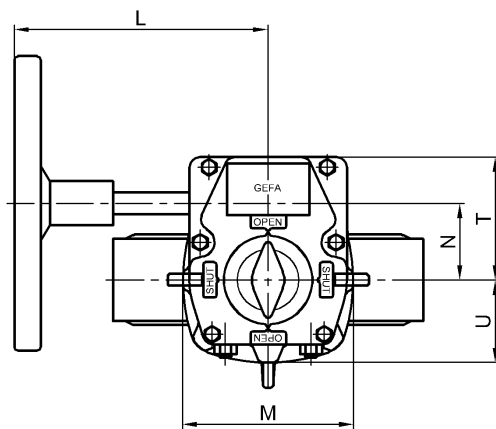
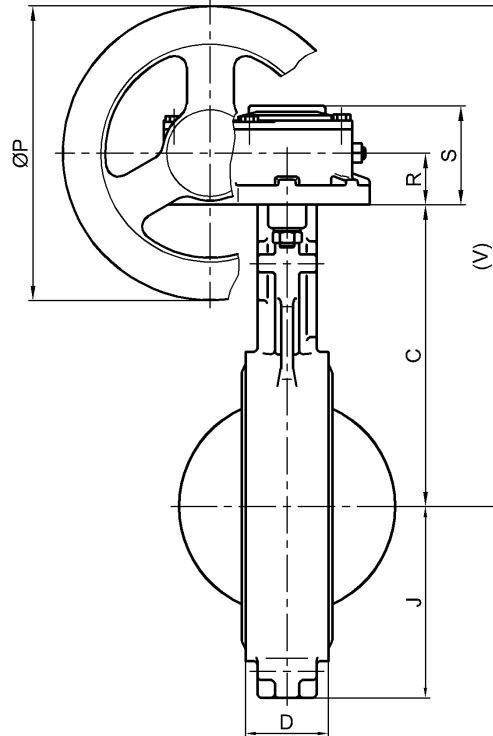
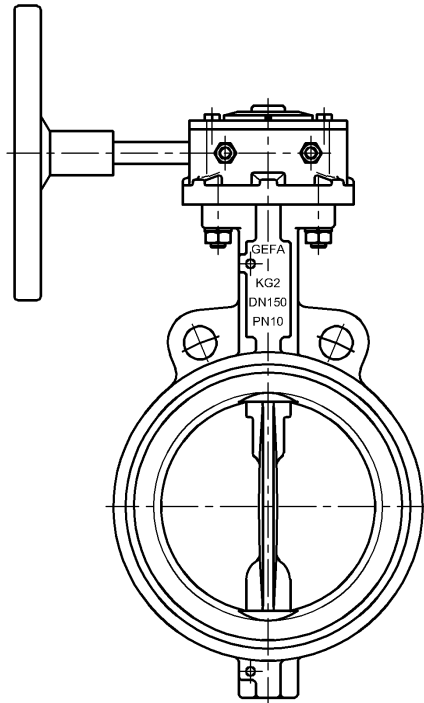

Материалы редуктора / Gear materials
 Корпус / Body: чугун / cast iron
 Вал / Stem: сталь / steel
 Маховик / Handwheel: сталь / steel

По запросу поставляется также с зубчатым колесом.
 Указан вес редуктора с маховиком.
 Технические данные заслонки см. в соответствующих типовых листах

Upon request chain wheel can be supplied.
 Weight of gear operator including handwheel.
 Regarding valve data please refer to relevant data sheets.

DN	NPS	Тип редуктора Gear type	C	D	J	L	M	N	ØP	R	S	T	U	V	kg
50	2"	BGMM0711V	130	43	74	150	88	39	125	27	58	62	45	220	2,9
65	2 1/2"	BGMM0711V	150	46	81	150	88	39	125	27	58	62	45	240	2,9
80	3"	BGMM0711V	156	46	88	150	88	39	125	27	58	62	45	246	2,9
100	4"	BGMM0714	180	52	104	150	88	39	125	27	58	62	45	270	2,9
125	5"	BGMM0717	195	56	120	187	88	39	200	27	58	62	45	322	3,5
150	6"	BGMM0717	205	56	130	187	88	39	200	27	58	62	45	332	3,5
200	8"	BGMM1017	240	60	160	197	116	52	200	35	67	84	58	375	5,0
250	10"	BGMM101022	274	68	187	197	116	52	200	35	67	84	58	409	5,0
300	12"	BGMM101022	300	78	213	197	116	52	200	35	67	84	58	435	5,0